

VERIFICA CONTROTELAIO

Cliente: nhio

Commerciale: pinco pallo

Data: 09/05/2007

Autotelai :IVECO - ML120E18 P.3,69 CC

Gru :FASSI - F95A.23

Dati del telaio

Materiale = Fe510

$J = 16265833,3 \text{ mm}^4$

$W = 130126,7 \text{ mm}^3$

Momento ammissibile = $61159533,3 \text{ N}^*\text{mm}$

Sigma ammissibile = 235 N/mm^2

Dati della gru

Tara = 1400 Kg

Momento massimo = $125495000 \text{ N}^*\text{mm}$

Condizioni di normativa

$J \geq 17110496,5 \text{ mm}^4$

$W \geq 78457,9 \text{ mm}^3$

Momento massimo = $79157544,6 \text{ N}^*\text{mm}$

Parametri fissati dall'operatore

Materiale = T1

Sigma ammissibile = 410 N/mm^2

Dati di un profilo del contro telaio

Tipo = Tubolare

$J = 27786666,7 \text{ mm}^4$

$W = 277866,7 \text{ mm}^3$

Momento di lavoro = $79157544,6 \text{ N}^*\text{mm}$

Sigma di lavoro = $142,4 \text{ N/mm}^2$

Area = 5340 mm^2

Peso = $41,9190 \text{ kg/m}$

Dati riassuntivi del montaggio

H tot = 450 mm

Momento di lavoro = $46337455,4 \text{ N}^*\text{mm}$

Sigma di lavoro = 178 N/mm^2

Dimensioni telaio

Altezza	Lunghezza	Spessore
250	70	5

Dimensioni contro telaio

Sezione	Altezza	Lunghezza	Spessore
Tubolare	200	100	10

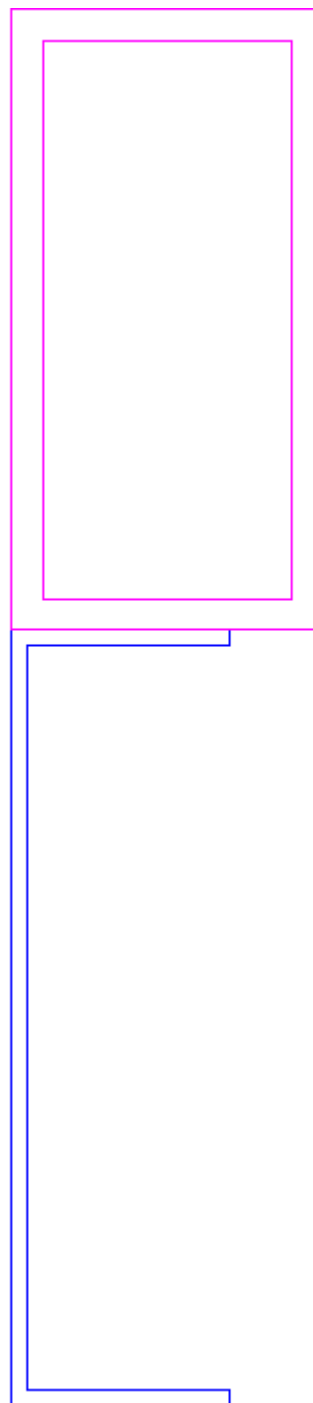

DISTRIBUZIONE PESI

Cliente: nhio

Commerciale: pinco pallo

Data: 09/05/2007

Autocarro :IVECO - ML120E18 P.3,69 CC

Gru :FASSI - F95A.23

Traverse gru :Extra

Traverse supplementari :FASSI - 210801F

Controtelaio :Tubolare

Baricentro traversa :4700

Quotazioni

B	725
D	50
H	4600
I	1190
G	200
Z	2100
K	7080
F	785
L	265
E	150
X	3690
M	1290
W	3375÷3435
Z MAX	2214 (2214)
Z/X	0,57

Distribuzione dei pesi in kg

	Ant.	Post.	Totale
Autocarro	2715	1275	3990
Controtelaio	135	269	404
Traverse supplementari(210801F)	-31	144	113
Gru	1138	278	1416
Peso passeggero	70	0	70
Cassone	75	1305	1380
Totale	4102	3271	7373
Portata utile caricata	251	4376	4627
Distribuzione a carico massimo	4353	7647	12000
Peso max ammesso	4400	8480	12000

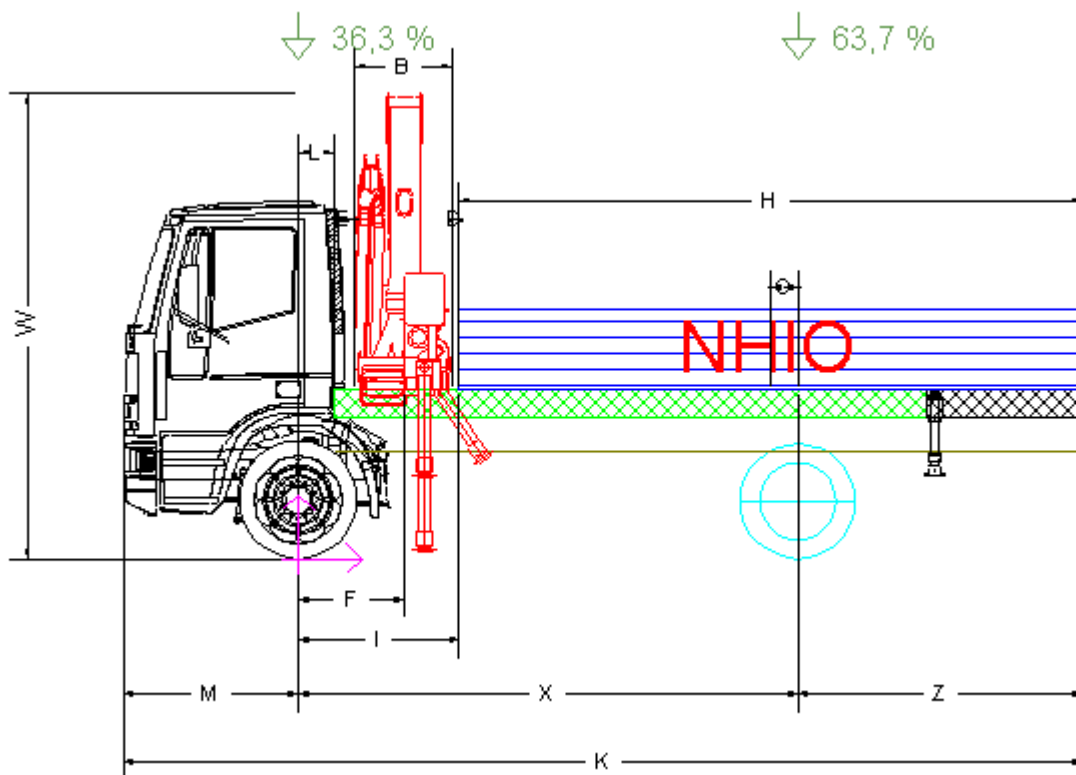

I pesi dei veicoli sono ripresi dalle schede tecniche dei costruttori.

I CALCOLI DI VERIFICA TEORICA CONTENUTI NELLA PRESENTE PAGINA SONO DA RITENERSI INDICATIVI E NON IMPEGNATIVI, POTREBBERO SUBIRE VARIAZIONI IN SEDE DI ALLESTIMENTO DEL VEICOLO

